



Notes studencki | A4 | pionowy | oprawa z lewej strony

Format netto okładki (TrimBox):

220 × 297 mm

Informacje ogólne:

- Oprawa z lewej
- Spirala Wire-0 w kolorze srebrnym
- 50 arkuszy
- Poczwórne dziurkowanie
- Strony notesu z perforowaniem do odrywania
- po oderwaniu format stron notesu wynosi 210 x 297 mm
- Dla okładki należy dostarczyć plik PDF z dwoma pojedynczymi stronami.*

*W przypadku okładki z niezadrukowaną tylną stroną należy dostarczyć plik PDF z dwoma pojedynczymi stronami, przy czym druga strona powinna być pusta.

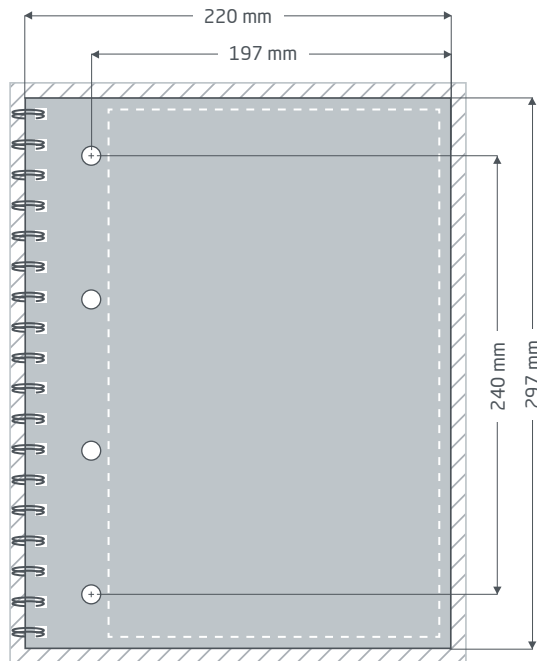

Przednia strona okładki (strona 1 pliku PDF)

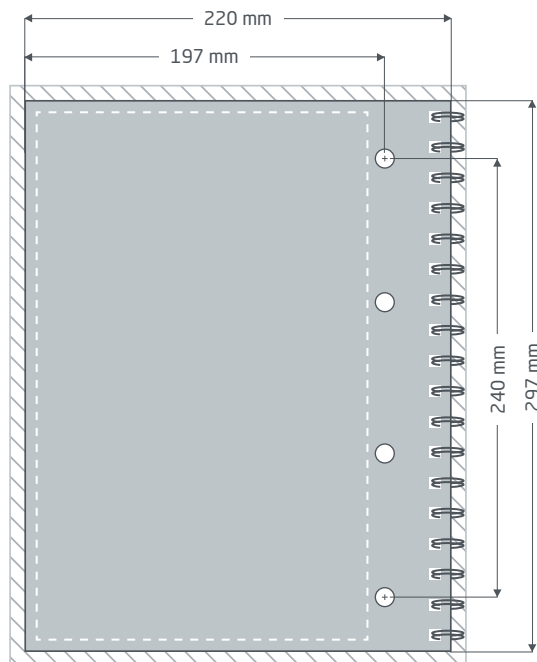

Tylna strona okładki (strona 2 pliku PDF)



Spady: min. 2 mm

W przypadku elementów, które dotykają krawędzi strony, konieczne jest dodanie spadów. Obszar ten jest odcinany podczas dalszej obróbki.



Format netto: rozmiar gotowego produktu (TrimBox)



Margines: od góry, od dołu i od prawej min. 6 mm – oraz 28 mm od oprawy

Z uwagi na tolerancje produkcyjne ważne fragmenty tekstu i ilustracji należy umieścić z zachowaniem marginesu względem formatu netto.



Dziurkowanie: średnica 5,5 mm

Specjalne przygotowanie plików do produktu » Notes studencki

✓ Dostosowanie formatu

Zawsze przestrzegaj wskazówek raportu kontrolnego. W przypadku dostarczenia niewłaściwego formatu strony, niepoprawnego TrimBox lub nieprawidłowej orientacji stron umieścimy je bez skalowania pośrodku zamówionego formatu strony i przed zatwierdzeniem drukowania zwrócimy Ci na to uwagę.

✓ Orientacja stron

W przypadku zróżnicowanych kierunków tekstu w obrębie druku dwustronnego należy pamiętać, że produkt drukarski będzie obracany o 180 stopni względem swojej osi pionowej. Projekt oraz orientacja formatu muszą odpowiednio to uwzględniać.

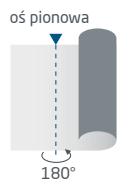

✓ Oprawa, dziurkowanie i perforowanie do odrywania

Oprawa jest wykonywana po lewej stronie notesu. W przypadku tego rodzaju oprawy ważne drukowane elementy (np. tekst) należy umieścić co najmniej 28 mm od krawędzi formatu netto, na którym wykonywana jest oprawa, aby później nie zostały one przedziurawione. Oprawa i dziurkowanie obejmuje okładkę, wewnątrz notesu i tekturowy tył.

Przy lewej krawędzi notesu znajdują się cztery dziurki o średnicy 5,5 mm.

Perforowanie do odrywania jest również wykonane przy lewej stronie notesu. Stosunek nacięcia do przerwy wynosi 2:1. Oderwany arkusz z wnętrza notesu posiada wymiary A4. Perforacja wykonywana jest na stronach notesu.

Oprawa z lewej strony:

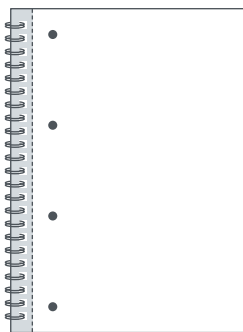

Dziurkowanie i perforacja:

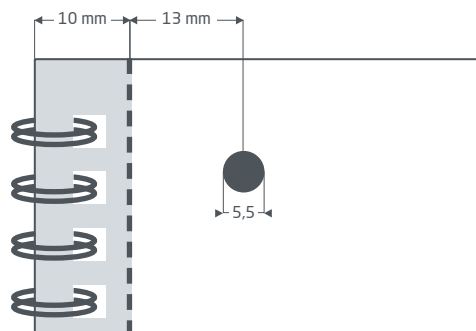

Wytyczne do przygotowania danych do druku

W celu osiągnięcia oczekiwanego efektu druku, należy podczas projektowania i tworzenia danych do druku przestrzegać następujących zaleceń:

Format pliku

Do druku przyjmujemy pliki PDF lub JPG. Zalecamy utworzenie pliku PDF zgodnego z normą PDF/X-1a, PDF/X-3 lub PDF/X-4.

Tryb kolorów

Wszystkie elementy dokumentu powinny być utworzone w kolorach CMYK. Dane utworzone w innym trybie kolorów (np. RGB, LAB, kolory dodatkowe) są automatycznie konwertowane na CMYK. Nie ponosimy odpowiedzialności za powstałe różnice w kolorach lub brak obrazowania obiektów, w związku z zastosowanymi przezrystościami, kolorami dodatkowymi lub oznakowanie danych do druku profilem ICC innym niż standardowy druku offsetowego. Dla papierów powlekanych należy zastosować profil kolorów „PSOcoated_v3.icc” a dla niepowlekanych profil „PSOuncoated_v3_FOGRA52.icc”.

Szare powierzchnie i czarne teksty prosimy umieszczać wyłącznie w kanale czarnym (K). Obiekty ze zbyt wysokim naniemieniem farby wynoszącym ponad 320% zmniejszamy ze względów technologicznych i produkcyjnych do poziomu 320%.

Rozdzielczość zdjęć i grafik

Minimalna rozdzielczość dla zdjęć to 250 ppi (dpi) a dla obrazów wektorowych 1.200 ppi (dpi).

Format, ustawianie i przycinanie stron

Prosimy ustawić format oraz ustawienia strony w odniesieniu do wszystkich stron tak samo i odpowiednio do pożądanego obiektu drukowania. Elementy, które sięgają do krawędzi strony wymagają nadatku na przycięcie (spad). Oprócz tego, zalecamy zachowanie odstępu bezpieczeństwa przy krawędzi strony dokumentu, ze względu na możliwe tolerancje wykonawcze. W obszarze tym nie powinny być umieszczane teksty lub ważne elementy projektu. Jeżeli dane do druku, względnie format lub ustawienia strony odbiegają od podanych wytycznych, szablon zostanie wyśrodkowany i nieskalowany w zamówionym formacie strony, na co zwracamy uwagę przed rozpoczęciem drukowania. Za powstałe błędy nie ponosimy odpowiedzialności.

Czcionki

Należy osadzić wszystkie używane czcionki w pliku wydruku. Nie zastępujemy brakujących czcionek. Celem osiągnięcia optymalnej czytelności zalecamy minimalną wielkość czcionki 5 punktów.

Linie

Grubość linii grafik i konturów tekstów powinna wynosić co najmniej 0,2 pt. Zbyt cienkie linie pogrubiamy automatycznie na tą możliwą do wydrukowania grubość minimalną. Prosimy mieć na uwadze, że z tego powodu, również widoczne linie o grubości 0 punktów i oraz zbyt wąskie kontury tekstów zostaną pogrubione.

Nadruk, niedrukowane elementy i płaszczyzny

Należy usunąć wszystkie niepodlegające drukowaniu elementy ze swego dokumentu. Pliki PDF nie powinny zawierać płaszczyzn. Prosimy sprawdzić, czy prawidłowe są ustawienia nadruku.

Dostosowanie formatu

Podczas procesu zamawiania, w ramach wybranej kontroli danych zostają sprawdzone: ustawienia formatu strony dla zamówionego produktu; „Trimbox” („obszar formatu netto”); obszar nadatków na przycięcie („Bleedbox”), które można dowolnie określić według potrzeb.

Format netto (TrimBox):

Trimbox określa przycięty format końcowy strony.

Spad (Bleedbox):

Bleedbox definiuje pole przycięcia strony. W przypadku przycięcia na 3 mm, Bleed-Box jest o 3 mm większy niż format końcowy.

Trimbox można sprawdzić przy pomocy programu Adobe Acrobat Reader lub Adobe Acrobat Pro DC. Zakres funkcji Adobe Reader do Adobe Acrobat Pro DC jest bardzo ograniczona. Adobe Reader nie pozwala na edycję i dokonywanie zmian w dokumencie PDF. W tym celu należy posłużyć się wersją Adobe Acrobat Pro DC lub wersją starszą.

Trimbox (format końcowy) można obejrzeć w obu programach w następujący sposób: Wybrać menu „Ustawienia wstępne” i tam pod „Widok strony” » „Treści strony i informacje o stronie” aktywować punkt „Wyświetl format obiektu, format końcowy i ramę przycięcia”. Dalej nastąpi w danym pliku PDF oznakowanie czerwoną obwódką TrimBoxu oraz niebieską obwódką Bleedboxu.

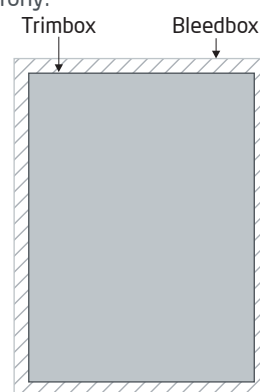

W razie wystąpienia odstępstw między formatami stron zamawianego produktu i przesłanymi danymi do druku, format zostaje dopasowany; tj. wyśrodkowany i nieskalowany w zamówionym formacie strony. Informacja o tym znajduje się w protokole kontroli danych oraz również w osobnym oknie przed ukończeniem zamówienia.

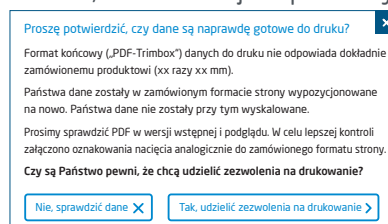

mój_plik_do_druku.pdf

 Pomyślna kontrola danych ze wskazówką ([podgląd](#) / [protokół kontroli](#))

W udostępnionym przez nas do podglądu pliku ze zmniejszoną rozdzielczością można sprawdzić i porównać stan swego pliku. W przypadku dostosowywania formatu dołączamy oznakowania nacięcia w tym podglądzie.



Nie prowadzimy merytorycznej kontroli danych! Kontrola danych do druku następuje automatycznie. Należy zawsze przestrzegać wskazówek zawartych w sprawozdaniu z kontroli danych. Zalecamy przeprowadzenie „rozszerzonej kontroli danych”. Nie ponosimy odpowiedzialności za błędy wynikłe z nieprzebrania wytycznych zamieszczonych na naszej stronie internetowej!